

AD-30046 (K)

記号	日付	記事	記入者
△			
△			
△			

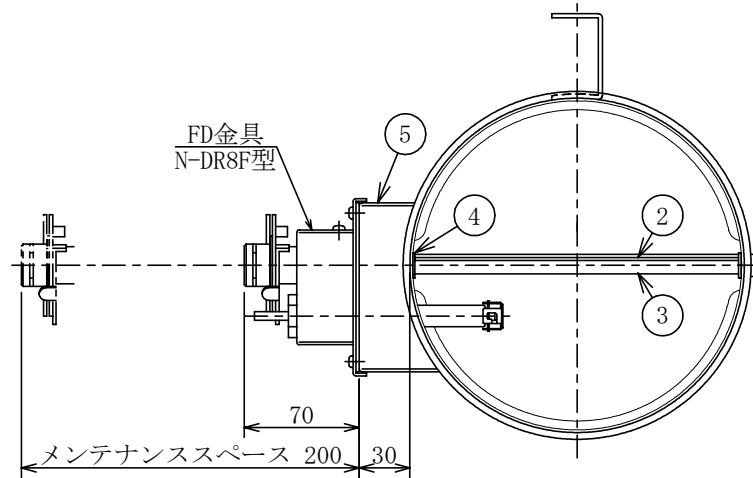
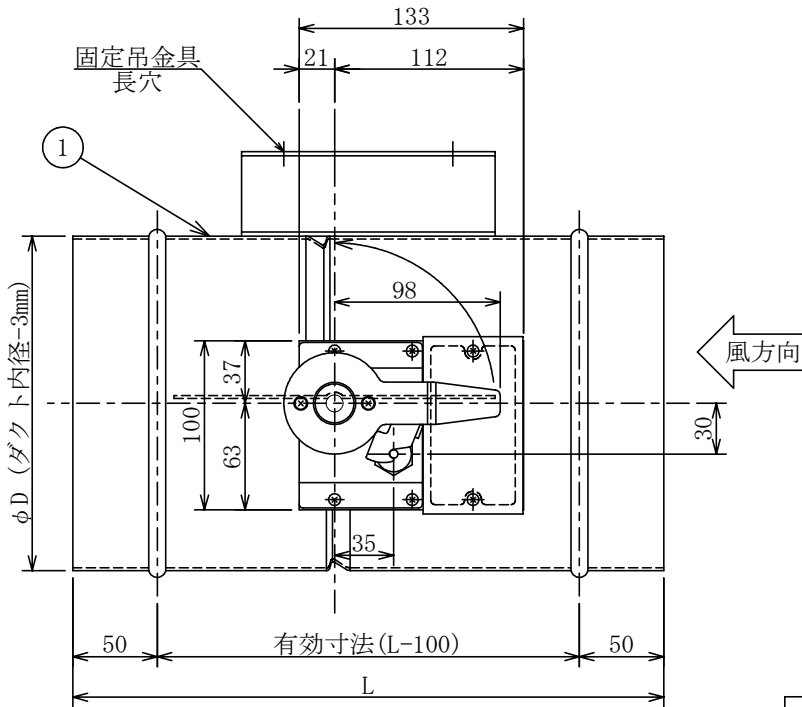

仕様	
温度ヒューズ	280℃

注意事項

- 本図は、静圧1200Pa以下に適用します。
- 本図は、風方向に対してFD金具の左取付を示しています。
- 本ダンパは、送風機近傍やエルボの直近等乱流が発生する場所ではご使用になれません。
- 本図は、φD寸法が300以下の場合に適用します。

φD(呼び径)	L
φ250以下	300
φ250超え	350

No.	図番	AD-30046(K)-1	AD-30046(K)-2	AD-30046(K)-3	AD-30046(K)-4	AD-30046(K)-5
		各部	標準仕様	要部SUS仕様	ガルバリウム仕様	ステンレス仕様(SUS)
1	ケーシング	溶融亜鉛めっき鋼板 t1.6	溶融亜鉛めっき鋼板 t1.6	ガルバリウム鋼板 t1.6	----	SUS t1.5
2	羽根	溶融亜鉛めっき鋼板 t1.6	溶融亜鉛めっき鋼板 t1.6	ガルバリウム鋼板 t1.6	----	SUS t1.5
3	シャフト(軸)	亜鉛めっき棒鋼 φ10	SUS φ10	SUS φ10	----	SUS φ10
4	軸受	黄銅製	SUS	SUS	----	SUS
5	操作部	SS	SS	SS	----	SUS

N-D11FL型		防火ダンパ		外形図				
		(差込式)		(φ300以下)	(内リブ)			
				(HFD)				
尺度	改訂承認	承認	落合	検	清水	設計	平石	
								2024.12.20
ニツケイ株式会社							図番	AD-30046 (K)